



Einbau- und Wartungsanleitung Zapfsäule



Einbau- und Wartungsanleitung

Zapfsäule

Installations- und Betriebsanleitung

Zapfsäule

Sehr geehrte Kundin, sehr geehrter Kunde,

wir beglückwünschen Sie zum Kauf dieses GreenLife Produktes und bedanken uns für das entgegengebrachte Vertrauen.

Bitte überprüfen Sie dieses Gerät bei Warenannahme auf eventuelle Transportschäden.

Für Transportschäden haftet nicht der Hersteller oder der Lieferant, sondern der Frachtführer. Nach Warenannahme ohne Transportschäden anzuzeigen können diese nicht mehr geltend gemacht werden. Sollte die Verpackung beschädigt sein, ist sofort im Beisein des Anlieferers auszupacken, um eventuelle Beschädigungen festzustellen, die dem Frachtführer schriftlich anzuzeigen sind. Die Ware muss bis zur Klärung des Transportschadens beim Käufer verbleiben.

Bevor Sie dieses Produkt installieren, elektrisch Anschließen und/oder in Betrieb nehmen ist es unbedingt notwendig diese Anleitung aufmerksam und vollständig zu lesen und alle Sicherheitshinweise zu beachten.

Bitte bewahren Sie diese Anleitung auch für die Zukunft sorgsam auf.

Bei Fragen und Anmerkungen stehen wir Ihnen unter

service@greenlife.info

zur Verfügung.

Mit freundlichen Grüßen

Ihr GreenLife Team

www.greenlife.de

Einbau- und Wartungsanleitung Zapfsäule

GreenLife Zapfsäule GZS

Zur Montage der GreenLife Zapfsäule GZS benötigen Sie mindestens: Spaten, Schaufel, Wasserwaage, Eissäge, KG-Rohr DN100 und Formstücke (keine 90° Bögen oder 90° Abzweiger verwenden), Druckschlauch 1" von der Pumpe mit Schaltautomat (Pumpensteuerung), Hauswasserwerk oder vom Trinkwasseranschluss, Gleitmittel, Magerbeton (optional), Werkzeug zum Verdichten.

Verlegen Sie das KG-Rohr DN100 in der Erde zur gewünschten Stelle an der später Ihre Zapfsäule stehen soll. Achten Sie auf ein Gefälle von 1% von der Zapfsäule weg, so dass anfallendes Wasser (Schwitzwasser, Entleerung bei Frostgefahr) ablaufen kann.

Falls Sie Bögen benutzen, sollten Sie darauf achten vorzugsweise 30° oder 45° Bögen zu verwenden. Beim Verlegen des Druckschlauches durch das KG-Rohr zur Zapfsäule werden Sie feststellen, dass Ihnen diese Maßnahme die Arbeit erheblich erleichtert.

Die Zapfsäule kann mittels Schrauben gegen leichtes Entfernen gesichert werden. Achten Sie darauf, dass die Schrauben nicht den Druckschlauch beschädigen. Wählen Sie möglichst kurze Schrauben.

Wasseranschluss Zapfsäule

Nehmen Sie den Deckel (1) von der Zapfsäule (2) und schrauben Sie die Überwurfmutter von der Verschraubung (3) ab. Im nächsten Schritt schließen Sie den Druckschlauch 1" an der Schlauchtülle (4) an und ziehen die Schlauchschelle fest.

Drehen Sie die Verschraubung wieder zusammen und ziehen Sie diese fest an (mit einem geeigneten Werkzeug gegenhalten).

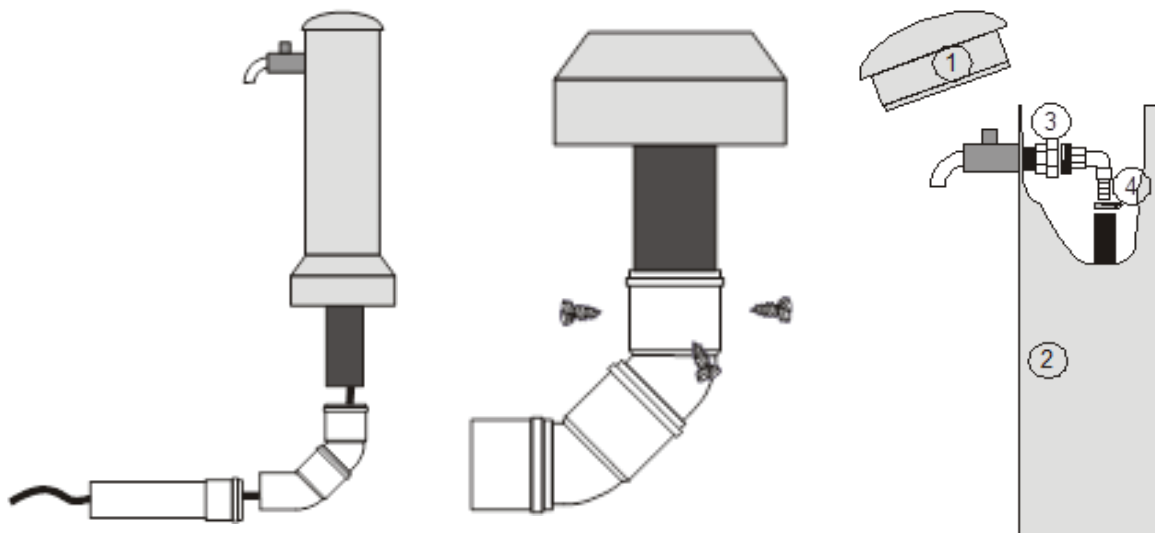

Einbau- und Wartungsanleitung Zapfsäule

Nun richten Sie die Zapfsäule mit der Wasserwaage aus und verfüllen vorzugsweise mit Magerbeton (5) (optional). Beim Verfüllen und Verdichten kontrollieren Sie immer wieder mit der Wasserwaage, ob die Zapfsäule noch gerade steht.

Selbstverständlich kann auch eine Pflasterung oder anderes zur Verzierung auf der Geländeoberfläche vorgenommen werden.

Vermeiden Sie starkes Rütteln, Ziehen oder Hin- und Herbewegen der Zapfsäule.

Dabei kann sich Rohr aus der Muffe ziehen oder die Befestigung lösen.

Bei Frostgefahr:

Lösen Sie die Verschraubung (3) und öffnen den Wasserhahn. So kann der Wasserhahn nicht durch Frost beschädigt werden.

Vorher die Wassergeber zur Zapfsäule abschalten und ggf. auch winterfest machen.

