

Twin-Cover Tank

DE - Aufstallanleitung
 EN - Installation instructions
 FR - Notice d'installation
 ES - Instrucciones de montaje
 PL - Instrukcja montażu

- Keine brennbaren oder ätzenden Flüssigkeiten lagern (Öl, Benzin o. ä.)
- Do not store flammable or corrosive liquids (oil, petrol, etc.)
- Ne pas stocker de liquides inflammables ou corrosifs (huile, essence, etc.)
- No almacenar líquidos inflamables o corrosivos (aceite, gasolina, etc.)
- Nie przechowywać łatwopalnych lub żrących płynów (olej, benzyna itp.)

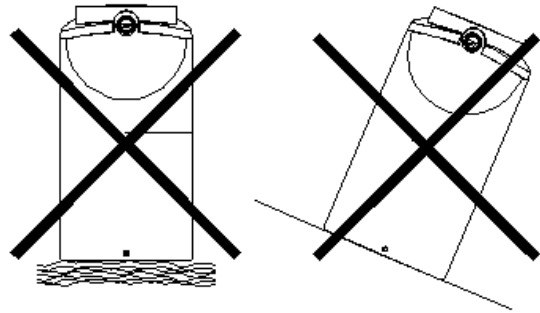

- Auf ebenen Untergrund achten
- Make sure the surface is flat
- Veillez à ce que le sol soit plat.
- Asegúrese de que la superficie sea llana.
- Zwróć uwagę na równe podłoże
- Auf waagerechten Untergrund achten
- Ensure that the surface is level.
- Veiller à ce que le support soit horizontal
- Asegúrese de que la superficie sea horizontal.
- Zwrócić uwagę na poziomą powierzchnię

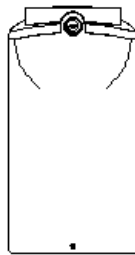

- Gesamtgewicht beachten
 - Please note the total weight
 - Respecter le poids total
 - Tenga en cuenta el peso total.
 - Zwrócić uwagę na całkowitą masę
- 3.000 l ± 3.100 kg**
- 5.000 l ± 5.190 kg**

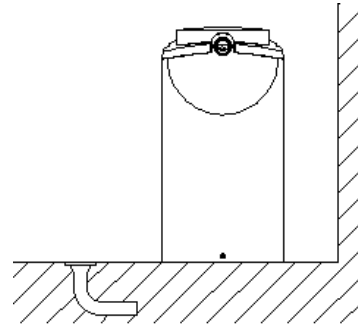

- In geschlossenen Räumen muss ein Bodenablauf vorhanden sein
- A floor drain must be provided in enclosed spaces.
- Dans les pièces fermées, un siphon au sol doit être prévu.
- En espacios cerrados debe haber un desagüe en el suelo.
- W pomieszczeniach zamkniętych musi być dostępny odpływ podłogowy.

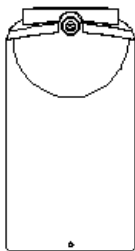

- Aufstellung im Schatten oder Halbschatten empfohlen.
- Placement in partial shade is recommended.
- Il est recommandé de le placer à l'ombre ou à mi-ombre.
- Se recomienda colocar en sombra o semisombra.
- Zalecane ustawienie w cieniu lub półcieniu.

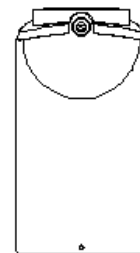

- Bei Frost Behälter entleeren
- Empty the tank in case of frost
- Vider le réservoir en cas de gel
- En caso de heladas, vaciar el recipiente.
- W przypadku mrozu opróżnić pojemnik.